

Dr hab. prof. AWF Henryk Duda

Trener Edukator PZPN

Taktyka....Strategia, Style , Systemy gry

Taktyka – to przemyślany w grze sposób działania indywidualnego i grupowego w ramach obowiązujących przepisów gry dla zrealizowania celów gry i celów sportowych

System gry to sposób realizacji działań w grze defensywnej i ofensywnej wynikający ze specyficznego ustawienia graczy i wypełniania przez nich zadań w grze.

Jeżeli specyficzne ustawienie graczy realizowane jest przez większość drużyn w znaczącej imprezie piłkarskiej – to jest to system gry, jeżeli przez pojedyncze drużyny mówimy o ustawieniu w grze

Styl gry to charakterystyczny sposób działań w grze defensywnej i ofensywnej oparty na dużej powtarzalności tych działań

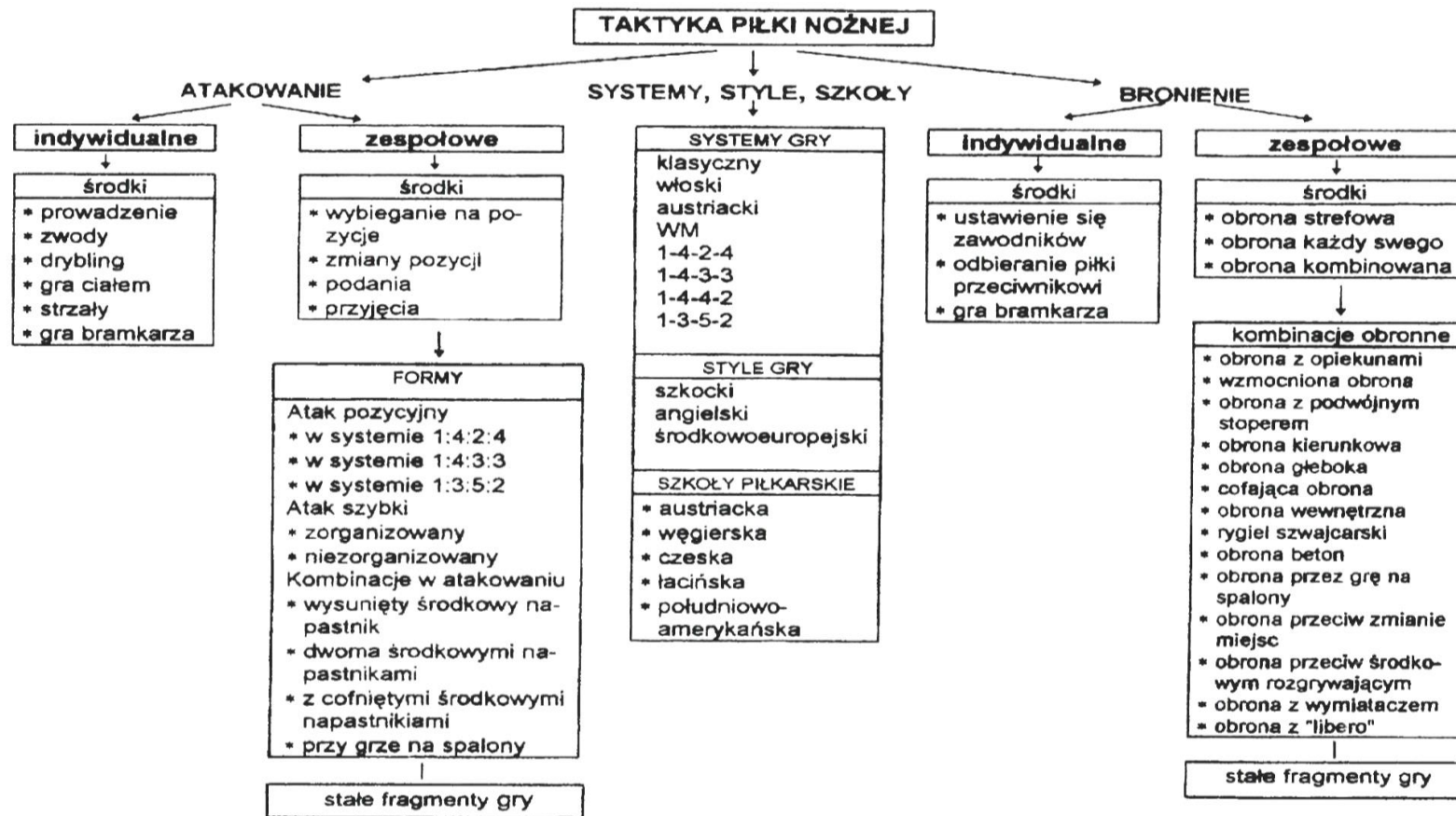

Ryc. 2. Struktura taktyki piłki nożnej (za: Talaga 1997)

Ewolucja systemów gry

W latach 1810-1863 w Anglii gracze ustawiali się na boisku wg systemów:

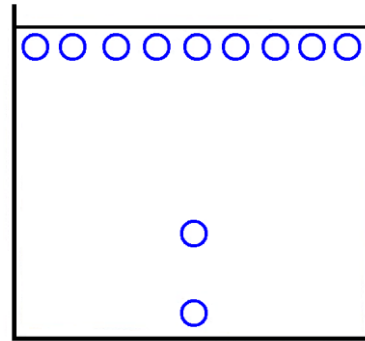
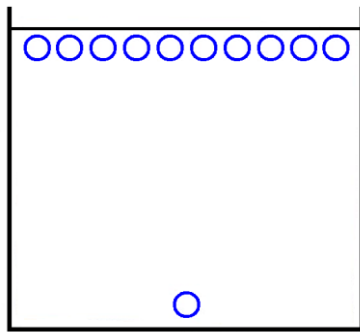

1- 10

1- 1 – 9 (do 1863 roku)

W latach 1863 – 1871 najczęściej stosowano ustawienie **1-2-8** (ryc. 3) lub **1-1-2-7**(ryc. 4).

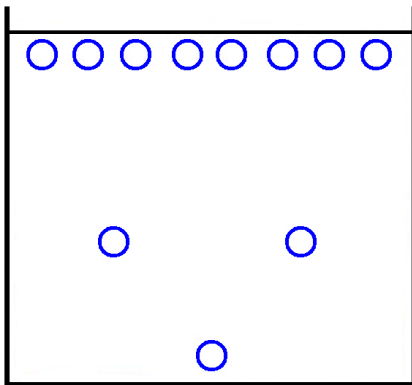

Ryc.3

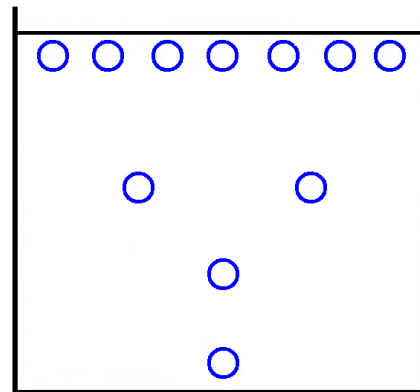

Ryc.4 (**1 system w**

Anglii 1870-1874)

W 1872 roku w zwycięskim spotkaniu z Anglią, Szkoci zastosowali nowy wariant ustawienia drużyny. W napadzie (ataku) grało sześciu napastników, w pomocy i obronie po dwóch graczy **1-2-2-6** (rys. 6).

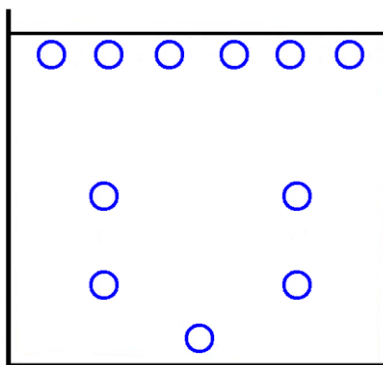

Ryc. 6. System Szkocki

W roku 1875 w Anglii powstał system zwany klasycznym albo piramidalnym. Polegał na wyrównaniu liczby zawodników ofensywnych i defensywnych – dwóch obrońców, trzech pomocników i pięciu napastników **1-2-3-5** (rys. 7); jest on konsekwencją przepisu o spalonym. Przepis ten ograniczał działania ofensywne, ułatwiając tym samym obronę.

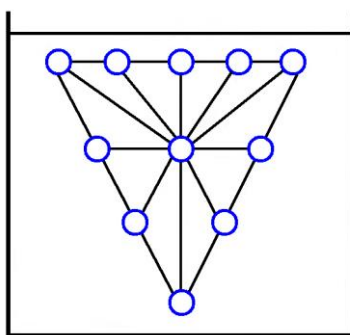

Ryc. 7. System Klasyczny (piramidalny:

1-2-3-5)

Warianty systemu klasycznego lata 1876 - 1925 :

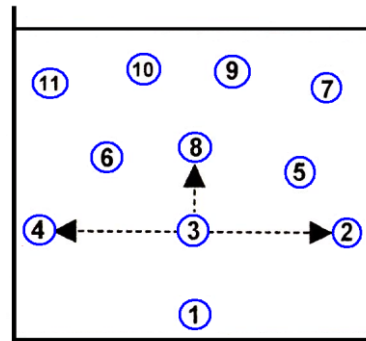
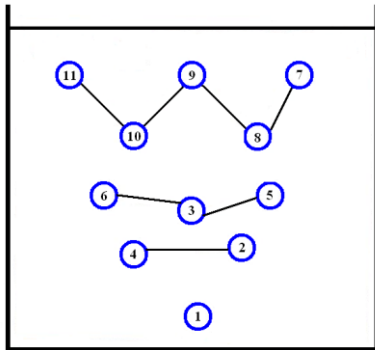

Ryc. 8. System Włoski

Ryc. 9. System Włoski „Catenaccio” (grano w latach 50 – tych)

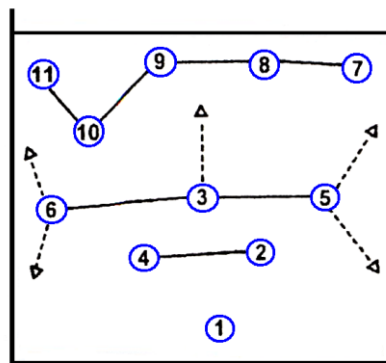

Ryc.10. System Austriacki (ruchliwa, aktywna linia pomocy)

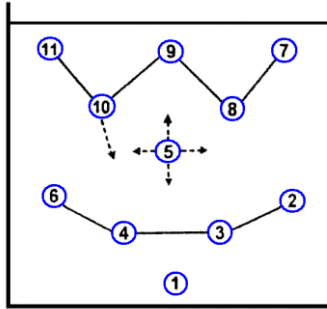

Ryc.11. System Szwajcarski Rygiel (aktywny środkowy pomocnik)

W roku 1925 trener Arsenalu Londyn G. Chapman tworzy System „WM”, zwany też systemem „TRZECH OBROŃCÓW”. System ten to następny z długo istniejących systemów na całym świecie. W systemie WM obrońcy kryją skrzydłowych, środkowy obrońca-środkowego napastnika, pomocnicy-łączników, skrzydłowi-obrońców, łącznicy-pomocników, napastnik obrońcę (ryc.12 i ryc. 13).



Ryc.12

Ryc.13

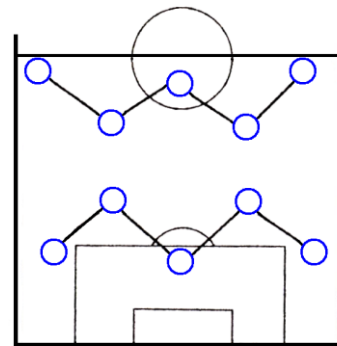

środkowy

SYSTEM 1-4-2-4 (brazylijski)

Został zaprezentowany przez Brazylijczyków w 1958 roku podczas Mistrzostw Świata w Szwecji (ryc.14).

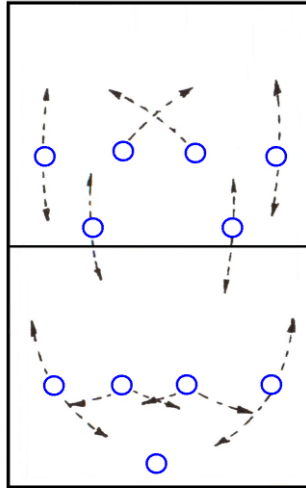

Ryc.14

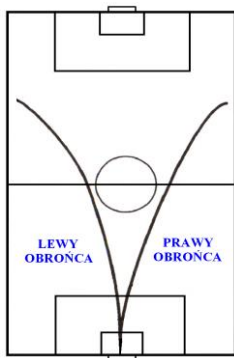

Ryc. 15

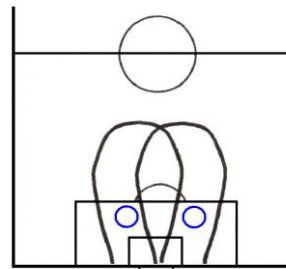

Ryc. 16

Zakres działania obrońców

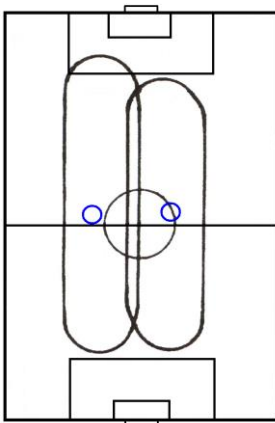

Ryc. 17 . Zakres działania pomocników

Ryc. 18,19 Zakres działania napastników w systemie 1-4-2-4

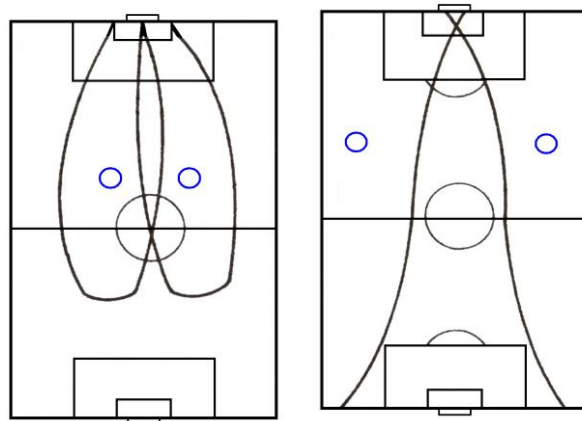

Ryc. 18, 19

W latach 1966-1974 powstał kolejny system 1-4-3-3 (ryc.20), który ustawiany jest w wariantach: z libero lub forstoperem .

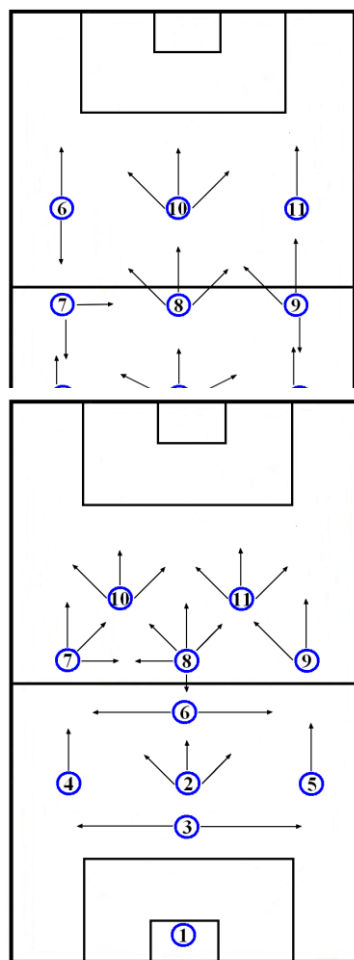

Ryc. 20

W latach 1978 – 1986

jako wariant systemu 1-4-3-3,

powstało ustawienie **1-4-4-2** (ryc. 21). – **dwóch środkowych pomocników (defensywny i ofensywny)**

Ryc. 21

W latach 1990 – 1994 dominuje system 1-3-5-2 (ryc. 22), został on zapoczątkowany na Mistrzostwach Świata we Włoszech, **drużyna Niemiec grająca tym systemem zdobyła Mistrzostwo Świata**

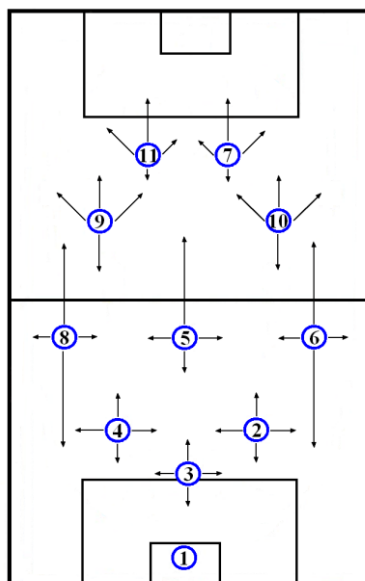

SYSTEM 1-4-4-2 W LINII

Mistrzostwa Europy –96 w Anglii zapoczątkowały system 1-4-4-2 w linii bez libero (ryc.23)
, system ten wyraźnie został zaznaczony na Mistrzostwach Świata **we Francji w 1998** roku.

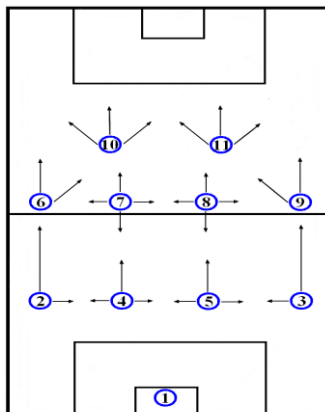

Ryc. 23

Mistrzostwa Świata – 2010 w RPA – to dominacja zmodyfikowanego systemu 1-4-4-2 – w postaci systemu **1-4-3-3**